

HBN型双腕ニーダー

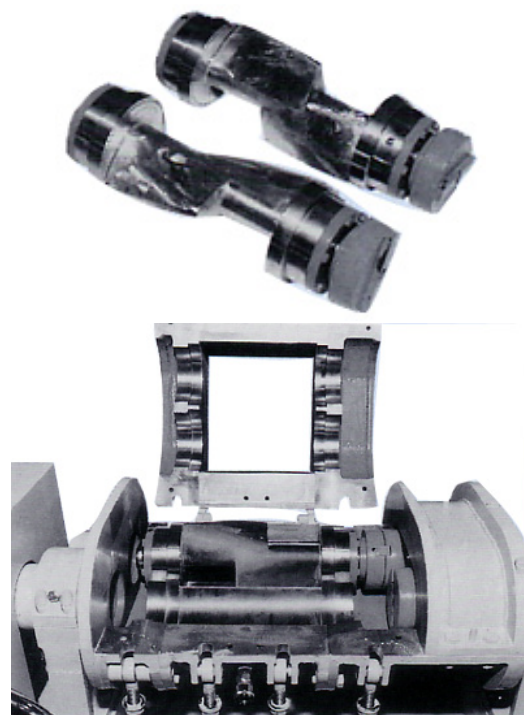

ワンタッチブレードの取替え

混練 KNEADER

機内清掃の為、混練ブレードのワンタッチ脱着を可能としたイージークリーニングタイプのホンダバッチニーダー

HONDA's Batch Type Kneader provided with an unique changeable mechanism of mix-kneading blades for purposes of easy cleaning inside machine.

N型

軸受及び軸シールをブレード軸と一体型とし、凹凸カップリングを採用している為、ブレードの脱着が容易。機内の隅々まで完全に清掃可能。材料は槽を反転し排出します。

L型

練り上った材料は、ブレード下に装備したスクリーンで排出します。スクリーンの先端にダイスを取付けることにより、押出成形を行うことも可能です。



創業1920年

SERVING YOUR INDUSTRY SINCE 1920
本田鐵工株式會社
HONDA MACHINERY WORKS CO.,LTD.

本社・工場
〒447-0854 愛知県碧南市須磨町5番地16 碧南局私書箱10号
PHONE 碧南 (0566) 42-8111(代表)
FAX (0566) 42-0881
<http://www.honda-m-w.co.jp/>